

Comercial e Inversiones AQUANET, LTDA.

Ref. FT002.BM20L.2022



MODELO: BM20L

DESCRIPCION

Las máquinas prensadoras de mangueras manuales son los modelos portátiles, más adecuados para operaciones de campo o mantenimiento en movimiento frecuente. La máquina pequeña y portátil es impulsada por una bomba hidráulica manual y regresa mecánicamente, lo que reduce en gran medida la intensidad del trabajo.

Esta máquina, se utiliza principalmente para el procesamiento de prensado para ensamblaje de mangueras hidráulicas de alta presión en la ingeniería mecánica. También se puede utilizar para prensar tubos de acero, especialmente tubos grandes y tubos de forma irregular. Presenta una apariencia pequeña y portátil, gran fuerza, bajo nivel de ruido y fácil de operar.

ESPECIFICACIONES TÉCNICAS

Rango de Prensado	1/4" - 2"
Fuerza de Prensado	300T
Escala de Precisión	0.01mm
Juego de Dados	10 sets
Presión sistemática	31.5 Mpa
Apertura	≥28mm
Apertura Máxima	114mm
Control del sistema	Manual
Dimensiones L*W*H (mm)	500*600*500
Peso	120Kg
Garantía:	6 meses

Fabricación: R.P.C

COMERCIAL AQUANET LTDA.

Web: www.aquanet.cl - Teléfono: +56990795670 – Email: ventas@aquanet.cl

DESCRIPCION DE LA MAQUINA

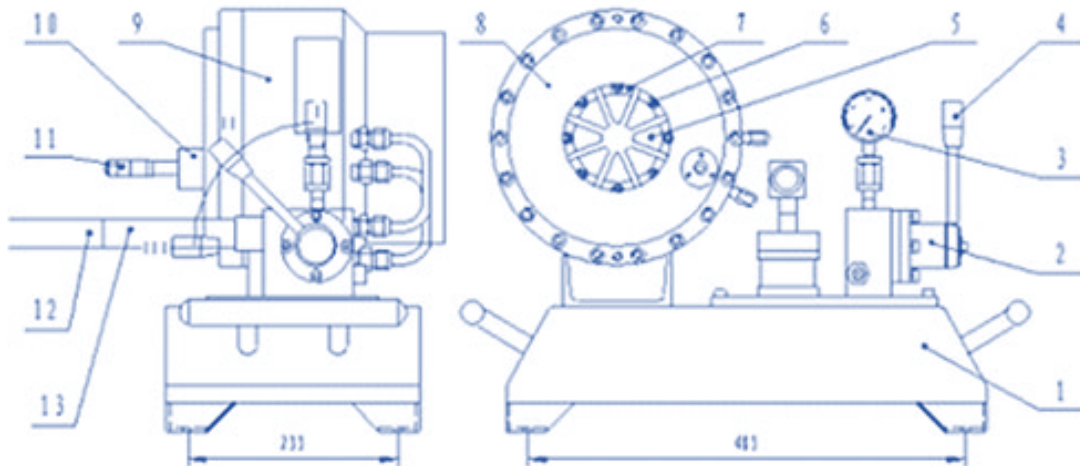

1. Base
2. Directional Valve
3. Pressure Gauge
4. Unloading Handle
5. Mould
6. Die Card Pin
7. Mold Base
8. The Front Cover
9. Cylinder
10. Bench
11. Vice Ruler
12. Afterburner
13. Pump Pressure Rod